



super catalyzer[®]™

Per migliorare la combustione e ridurre il consumo

di combustibile nei motori

Sulla base degli effetti scientifici di un intenso campo magnetico è stato realizzato il SUPER CATALYZER per motori endotermici (moto, autovetture, autobus, camion, caravan, furgoni, mezzi pesanti in genere).

Riduce il consumo di combustibile, aumenta la potenza, non permette la formazione di incrostazioni nel motore esercitando un'azione pulente, riducendo notevolmente le emissioni di sostanze tossiche dal tubo di scappamento.

Si può applicare su motori a benzina, gasolio, gas metano e GPL, senza necessità di allacciamento elettrico.

Prodotto da

vosges[®]™

Tecnologia del futuro

Dati tecnici sperimentali

- ▶ Riduzione del consumo di carburante fino al 10% c.a.
- ▶ Riduzione dell'inquinamento atmosferico fino all'80% c.a.
- ▶ Nessuna sostituzione o manutenzione del SUPER CATALYZER.
- ▶ Si può usare con qualsiasi tipo di carburante e motore, in quelli asserviti dal turbocompressore, mantiene le turbine sempre nella massima efficienza.
- ▶ Pulisce le valvole, le camere di combustione, i collettori di scarico, eliminando la presenza di detriti oleosi ed incrostazioni da paraffina.
- ▶ L'avvio nei motori Diesel, anche a temperatura di molti gradi sotto zero, viene facilitato.
- ▶ Riguardo i gas di scarico, dà prestazioni simili a quelli ottenuti con la migliore marmitta catalitica, con costi di esercizio nulli e molti più cavalli di potenza.

Principio di funzionamento

Fondamentalmente è un campo magnetico permanente ad alto potenziale (10.000 Gauss), le molecole del combustibile attraversandolo si comprimono, subendo una violenta accelerazione. Questo aumento di velocità nelle molecole comporta un incremento della temperatura, favorendo una rapida nebulizzazione del combustibile all'interno del motore, producendo quindi una maggiore infiammabilità.

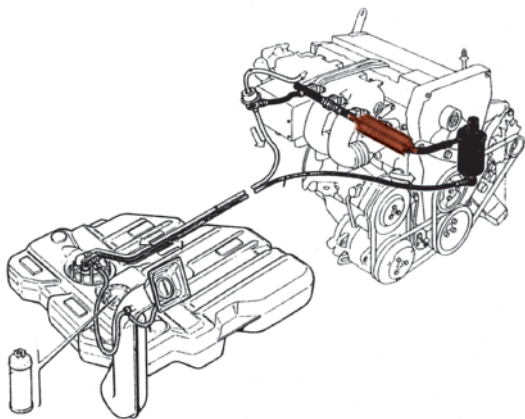
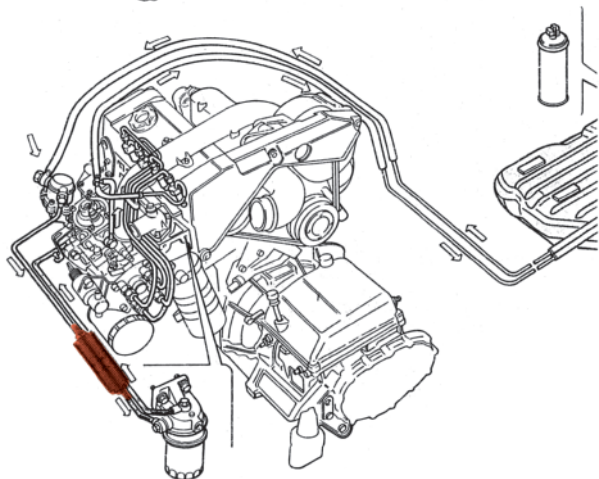
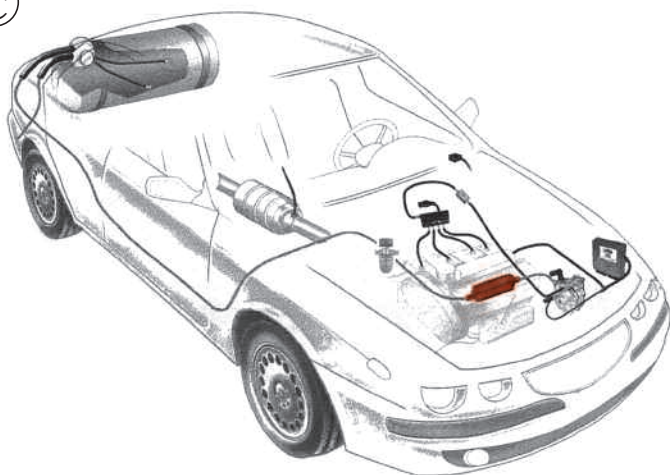

A**B****C**

Installazione

La cartuccia "SUPER CATALYZER" deve essere installata:

- A** Sui motori a Benzina tra la pompa del carburante ed il carburatore o il sistema di iniezione.
 - B** Sui motori Diesel tra la pompa del combustibile ed il filtro del gasolio nei modelli provvisti di pompa, dopo il filtro del gasolio nei modelli provvisti di iniettori pompa.
 - C** Sui motori a GPL tra il serbatoio ed il polmone d'espansione nei pressi di quest'ultimo.
- Nel caso che il sistema di alimentazione preveda due o più pompe di alimentazione per il combustibile e diversi filtri del carburante, il SUPER CATALYZER deve essere sempre installato prima dell'ultimo filtro del gasolio.

Per quanto concerne i veicoli o le navi, dotati di un sistema di alimentazione a ricircolo, il carburante trattato che non è bruciato, ritorna nel serbatoio innescando il fenomeno di pretrattamento che resta permanente anche se il carburante dovesse restare a tempo indefinito in fondo al serbatoio.

Questo trattamento, preventivo e curativo, agisce sulla formazione di melma, condense e di microbi (dovuti al deterioramento del carburante che è rimasto troppo tempo inattivo) attraverso la dissoluzione progressiva dei depositi nei serbatoi, nei filtri e nei condotti di alimentazione.

Garanzia

Secondo le norme, le Leggi ed il Diritto Internazionale.

La garanzia sul prodotto cessa la sua validità in caso di rotture causate da: non corretta manipolazione del catalizzatore, urti ed aperture con conseguenti interruzioni del campo magnetico.

Il prodotto è conforme alla normativa della legge 443 del 21.12.90.



vosges[®] TM

Tecnologia del futuro

VOSGES di Moreno Beggio
Via Roma, 133 - 36040 TORRI DI QUARTESOLO - Vicenza
Tel. 0444 387119 r.a. - Fax 0444 264228 - www.vosges-italia.it
E-mail: commerciale@vosges-italia.it



super catalyzer[®] TM



Gli impianti già funzionanti con SUPER CATALYZER sono la nostra migliore garanzia. Contattateci senza impegno!